

Kampus
Merdeka
INDONESIA JAYA



PEDOMAN

SURVEI PEMAHAMAN

VISI, MISI, TUJUAN, DAN STRATEGI
UNIT PENGELOLA PROGRAM STUDI

SISTEM PENJAMINAN MUTU INTERNAL
LEMBAGA PENJAMINAN MUTU
UNIVERSITAS SUNAN GIRI SURABAYA
2021



PEDOMAN

SURVEI PEMAHAMAN
VISI, MISI, TUJUAN, DAN STRATEGI
UNIT PENGELOLA PROGRAM STUDI

SISTEM PENJAMINAN MUTU INTERNAL

LEMBAGA PENJAMINAN MUTU
UNIVERSITAS SUNAN GIRI SURABAYA
2021



UNIVERSITAS SUNAN GIRI SURABAYA (UNSUURI)

Jl. Brigjend. Katamso II Waru Sidoarjo Tlp. 031-8532477 Fax. 031-8542563
E-mail : info@unsuri.ac.id Website : www.unsuri.ac.id

SURAT KEPUTUSAN REKTOR
UNIVERSITAS SUNAN GIRI SURABAYA
Nomor : 017/D.10(BP)/U/I/2021
tentang :

PEDOMAN SURVEI PEMAHAMAN VISI, MISI, TUJUAN, DAN STRATEGI UPPS UNIVERSITAS SUNAN GIRI SURABAYA

Bismillahirrahmanirrahim
Rektor Universitas Sunan Giri Surabaya

- Menimbang : Bahwa dalam rangka menjalankan program kerja Universitas Sunan Giri Surabaya dipandang perlu mengeluarkan keputusan ini.
- Mengingat :
1. Undang-Undang Republik Indonesia Nomor 20 Tahun 2003 tentang Sistem Pendidikan Nasional.
 2. Undang-Undang Republik Indonesia Nomor 12 Tahun 2012 tentang Pendidikan Tinggi.
 3. Peraturan Pemerintah Nomor 17 Tahun 2010 Tentang Pengelolaan dan Penyelenggaraan pendidikan Sebagaimana Telah Diubah dengan Peraturan Pemerintah Republik Indonesia nomor 66 Tahun 2010 tentang Pengelolaan dan Penyelenggaraan Pendidikan.
 4. Permendikbut nomor 3 tahun 2020 tentang Standart Nasional Pendidikan Tinggi.
 5. Statuta Universitas Sunan Giri Surabaya Tahun 2020
 6. Pembina Yayasan Nomor 2 Tahun 2013 tentang Anggaran Rumah Tangga Yayasan Universitas Islam Sunan Giri Surabaya.
 7. Tambahan Berita Negara RI tanggal 28/12-2012 No. 104 tentang Perubahan Susunan Pembina, Pengurus dan Pengawas Yayasan Universitas Islam Sunan Giri Surabaya.
- Memperhatikan : Program Kerja di Universitas Sunan Giri Surabaya.

MEMUTUSKAN

- Menetapkan : SURAT KEPUTUSAN REKTOR TENTANG PEDOMAN SURVEI PEMAHAMAN VISI, MISI, TUJUAN, DAN STRATEGI UPPS UNIVERSITAS SUNAN GIRI SURABAYA.
- Pertama : Menetapkan Pedoman Pedoman Survei Pemahaman Visi, Misi, Tujuan, dan Strategi UPPS Universitas Sunan Giri Surabaya.
- Kedua : Segala keputusan yang bertentangan dengan surat keputusan ini dianggap tidak berlaku.
- Ketiga : Segala beban anggaran akibat surat keputusan ini dibebankan kepada anggaran Universitas Sunan Giri Surabaya.
- Keempat : Surat keputusan ini berlaku sejak tanggal ditetapkan dengan ketentuan segala sesuatu akan diubah dan diperbaiki sebagaimana mestinya jika terdapat kekeliruan dalam penetapannya.

Ditetapkan di : Sidoarjo
Pada tanggal : 21 Januari 2021
Rektor,

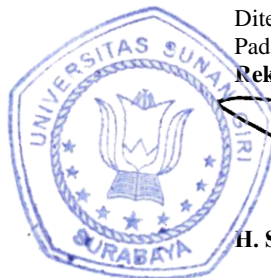

H. Sudja'i, S.H., M.H

PROGRAM SARJANA (S1) :

Fakultas Ekonomi : Program Studi ; Manajemen, Ekonomi Syariah.
Fakultas Hukum dan Sosial : Program Studi ; Hukum, Administrasi Publik.
Fakultas Teknik : Program Studi ; Teknik Mesin, Teknik Sipil.
Fakultas Agama Islam : Program Studi ; Pendidikan Agama Islam, PGMI, Hukum Keluarga Islam

PROGRAM MAGISTER (S2) :

Program Studi : Ilmu Hukum, Pendidikan Agama Islam, Huku, Keluarga Islam





COVER

**SISTEM PENJAMINAN MUTU INTERNAL
PEDOMAN SURVEI PEMAHAMAN VISI, MISI,
TUJUAN, DAN STRATEGI (UPPS)**



**LEMBAGA PENJAMINAN MUTU
UNIVERSITAS SUNAN GIRI SURABAYA
2021**



TIM PENYUSUN
PEDOMAN SURVEI PEMAHAMAN VISI, MISI, TUJUAN, DAN STRATEGI
UNIVERSITSA SUNAN GIRI SURABAYA
2021

Penanggung Jawab : H. Sudja'i, S.H., M.H. (Rektor)
Drs. H. Musyawir Baihaqi, M.Pd.I (Wakil Rektor)

Tim Penyusun:

1. Cilda Thesisa I.D., S.T., M.T. (Koordinator)
2. Sali, S.T. (Anggota)
3. Arif Darmawan, S.T. (Anggota)



KATA PENGANTAR

Assalamualaikum Warahmatullahi Wabarakatuh.

Alhamdulillah, segala puji dan syukur senantiasa dipanjatkan kehadiran Allah SWT., karena berkat rahmat dan ridhoNya sehingga Pedoman Survei Pemahaman Visi, Misi, Tujuan, dan Strategi Universitas Sunan Giri Surabaya ini dapat diselesaikan. Sholawat dan Salam tetap tercurahkan kepada Nabiyulloh Nabi Besar Muhammad SAW. Dengan selesainya penyusunan Pedoman Survei Pemahaman Visi, Misi, Tujuan, dan Strategi Universitas Sunan Giri Surabaya ini diharapkan mampu memberikan manfaat untuk perbaikan dan peningkatan mutu sebagai wujud implementasi Siklus SPMI PPEPP di Unsuri Surabaya.

Tim Penyusun menyadari bahwa Pedoman Survei Pemahaman Visi, Misi, Tujuan, dan Strategi Universitas Sunan Giri Surabaya ini masih jauh dari kesempurnaan, masih banyak yang harus dibenahi atau diperbaiki. Oleh karena itu besar harapan kami, jika sekiranya ada saran atau kritik yang bersifat membangun dari para pembaca guna untuk penyempurnaan dokumen ini dimasa yang akan datang.

Semoga dokumen ini dapat berkontribusi bagi peningkatan kualitas Universitas Sunan Giri Surabaya dan pendidikan tinggi secara nasional untuk kemajuan bangsa Indonesia. Terima Kasih kepada semua pihak yang telah ikut andil dalam penyusunan dokumen ini. Semoga pengorbanan dan keikhlasan kita semua dapat bernilai ibadah dan mendapatkan ridho dari Allah SWT. Amin.

Wassalamualaikum Warahmatullahi Wabarakatuh.

Sidoarjo, 2021

Tim Penyusun



PENGESAHAN PEDOMAN SURVEI PEMAHAMAN VISI, MISI, TUJUAN, DAN STRATEGI

NO	PROSES	PENANGGUNG JAWAB			
		NAMA	JABATAN	TGL	TANDA TANGAN
1	Mengusulkan	Cilda Thesisa I.D., S.T., M.T.	Ka. LPM	13 April 2023	
2	Memper- timbangkan	Drs. H. Jeje Abd. Rozaq, M.Ag.	Ketua Senat Institusi		
3	Menetapkan	H. Sudja'I, S.H., M.H.	Rektor		
4	Melaksanakan	Cilda Thesisa I.D., S.T., M.T.	Ka. LPM	13 April 2023	
5	Mengevaluasi	Rahayu Mardikaningsih, S.E., M.M.	Warek. Nonakademik		
6	Mengendalikan	H. Sudja'I, S.H., M.H.	Rektor		
7	Meningkatkan	Cilda Thesisa I.D., S.T., M.T.	Ka. LPM	13 April 2023	



**PENETAPAN
(SK REKTOR)**



DAFTAR ISI

COVER.....	i
TIM PENYUSUN.....	ii
KATA PENGANTAR.....	iii
PENETAPAN	v
DAFTAR ISI	vi
BAB I PENDAHULUAN.....	1
A. Latar Belakang.....	1
B. Dasar Hukum.....	1
C. Tujuan	2
D. Definisi.....	3
E. Visi, Misi, Tujuan, dan Strategi Unsur Surabaya.....	3
1. Visi	3
2. Misi	3
3. Tujuan	4
4. Strategi.....	4
BAB II METODE SURVEI	7
A. Prosedur Survei	7
B. Instrumen Survei.....	7
C. Teknik Pengumpulan Data	8
D. Populasi dan Sampel.....	8
E. Pengolahan Data	8
BAB III PENUTUP	9
LAMPIRAN	10



BAB I PENDAHULUAN

A. Latar Belakang

Keberhasilan penyelenggaraan perguruan tinggi tidak terlepas dari peran serta civitas akademika dan stakeholders. Peran keduanya dalam memahami Visi Misi Tujuan dan Sasaran (VMTS) Perguruan Tinggi dan unit yang ada dibawahnya menjadi kewajiban yang harus diketahui dan dilaksanakan secara aktif, sehingga dapat mewujudkan tujuan perguruan tinggi secara bersama sama.

Pelaksanaan sosialisasi VMTS Unsuri Surabaya baik Institusi, UPPS, PS, dan Unit kerja yang berada dibahanya dilaksanakan sejak VMTS ditetapkan, disosialisasikan dalam berbagai kegiatan mulai dari diseminasi, rapat pimpinan, apel pagi, capacity building, kegiatan PBM, kegiatan kemahasiswaan, ditampilkan dalam website dan media di lingkungan Unsuri Surabaya. Sosialisasi secara terstruktur dan kontinyu diharapkan dapat memberikan pemahaman yang baik serta di implemmentasikan oleh segenap civitas akademika dan stakeholders dalam berbagai kegiatan akademik dan nonakademik.

Pengukuran pemahaman VMTS menjadi sebuah tahapan yang penting untuk mengetahui seberapa jauh VMTS telah dicapai dan dilaksanakan, sehingga dapat dilakukan perbaikan dan peningkatan sesuai hasil evaluasi yang telah didapatkan. Dari latar belakang tersebut, diperlukan sebuah pedoman yang digunakan sebagai acuan dalam pelaksanaan survei pengukuran pemahaman VMTS di lingkungan Unsuri Surabaya.

B. Dasar Hukum

1. UU Nomor 12 Tahun 2012 tentang Pendidikan Tinggi;
2. PP Nomor 19 Tahun 2005 tentang Standar Nasional Pendidikan, sebagaimana telah diubah dengan PP Nomor 32 Tahun 2013 tentang



- Perubahan atas Peraturan Pemerintah Nomor 19 Tahun 2005;
3. PP Nomor 48 Tahun 2008 tentang Pendanaan Pendidikan;
 4. PP Nomor 4 Tahun 2014 tentang Penyelenggaraan Pendidikan Tinggi dan Pengelolaan Perguruan Tinggi;
 5. Perpres Nomor 8 Tahun 2012 tentang Kerangka Kualifikasi Nasional Indonesia;
 6. Permenristekdikti Tinggi Nomor 44 Tahun 2015 tentang Standar Nasional Pendidikan Tinggi;
 7. Permenristekdikti Tinggi Nomor 32 Tahun 2016 tentang Akreditasi Program Studi dan Perguruan Tinggi;
 8. Permenristekdikti No. 61 Tahun 2016, PDDikti;
 9. Permenristekdikti Nomor 62 Tahun 2016 tentang Sistem Penjaminan Mutu Pendidikan Tinggi;
 10. Permenristekdikti Nomor 100 Tahun 2016 tentang Pendirian, Perubahan, Pembubaran Perguruan Tinggi Negeri, Dan Pendirian, Perubahan, Pencabutan Izin Perguruan Tinggi Swasta;
 11. Per-BAN-PT No. 2 Tahun 2017, Sistem Akreditasi Nasional Dikti.

C. Tujuan

1. Mengembangkan prosedur survei pengukuran pemahaman VMTS.
2. Menetapkan teknik survei pengukuran pemahaman VMTS.
3. Menyusun instrumen survei pengukuran pemahaman VMTS.
4. Menetapkan metode penentuan sampel survei pengukuran pemahaman VMTS.
5. Menetapkan metode pengolahan dan analisis data hasil survei pengukuran pemahaman VMTS.
6. Mengetahui tingkat pemahaman civitas akademika dan stakeholders terkait VMTS



D. Definisi

1. Survei Pemahaman VMTS adalah proses penilaian pemahaman civitas akademika dan stakeholders terhadap Visi, Misi, Tujuan, dan Strategi baik itu Institusi, UPPS, PS, dan Unit Kerja.
2. UPPS adalah Unit Pengelola Program Studi (Fakultas/Program Pascasarjana).
3. PS adalah Program Studi.
4. Unit Kerja adalah Lembaga, Biro, Unit Pelaksana Teknis di Unsuri Surabaya.
5. Sistem Penjaminan Mutu Internal (SPMI) adalah sistem yang mencakup struktur organisasi, tanggungjawab, prosedur, proses, dan sumberdaya untuk melaksanakan manajemen mutu dilingkungan Unsuri Surabaya.
6. Teknik yang digunakan untuk menggali data dan informasi terhadap lulusan adalah kuesioner.
7. Bukti Objektif adalah informasi yang bersifat kualitatif ataupun kuantitatif, catatan ataupun pernyataan tentang fakta mengenai mutu pelayanan, eksistensi dan implementasi elemen-elemen sistem mutu, yang didasarkan pada pengamatan, pengukuran dan dapat diverifikasi.

E. Visi, Misi, Tujuan, dan Strategi Unsuri Surabaya

1. Visi

Menjadi Universitas Yang Unggul Berjiwa Islami Dengan Semangat Kewirausahaan, dan Berkarakter *Aswaja An-Nahdliyah*.

2. Misi

- 1) Mengelola pendidikan tinggi multi disiplin ilmu, berwawasan kewirausahaan, dan berdaya saing internasional.



- 2) Mengelola penelitian untuk mengembangkan dan menghasilkan pengetahuan baru dalam rangka pengembangan sumber daya manusia.
- 3) Mengelola pengabdian kepada masyarakat untuk meningkatkan kesejahteraan masyarakat dan memajukan bangsa Indonesia dengan mengembangkan masyarakat Entrepreneur yang berkarakter Aswaja An-Nahdliyah.
- 4) Meningkatkan kuantitas luaran dan capaian Tridharma dosen dan mahasiswa.
- 5) Melaksanakan tata kelola organisasi perguruan tinggi dengan kredibel, transparan, akuntabel, bertanggungjawab, dan berkeadilan.

3. Tujuan

- 1) Mencetak lulusan yang beriman, bertaqwa, berakhlak mulia berdaya saing internasional, dan berwawasan kewirausahaan.
- 2) Menghasilkan penelitian dan peneliti yang memiliki kemampuan dalam membangun keilmuan dan mengimplementasikannya untuk pengembangan sumber daya manusia.
- 3) Menghasilkan pengabdian kepada masyarakat (PkM) dan sumber daya manusia sebagai pelaksana PkM yang memberi kontribusi bagi kemajuan bangsa Indonesia dengan mengembangkan masyarakat entrepreneur yang dilandasi nilai-nilai luhur Aswaja
- 4) Menghasilkan dosen dan lulusan yang unggul dan berprestasi di bidang akademik dan nonakademik.
- 5) Terwujudnya Good University Governance yang efisien, produktif, dan efektif.

4. Strategi

NO	STRATEGI
1,1	Mengembangkan dan mengelola kurikulum berbasis luaran sesuai KKNI, MBKM, Entrepreneurship, dan berkarakter Aswaja;
1,2	Menyusun dan mengembangkan format instrumen pembelajaran sesuai Standar yang berlaku;
1,3	Mengsinergikan hasil penelitian dan PkM ke dalam materi pembelajaran;



NO	STRATEGI
1,4	Melaksanakan proses pembelajaran secara interaktif, holistik, integratif, saintifik, kontekstual, tematik, efektif, kolaboratif, dan berpusat pada mahasiswa;
1,5	Melaksanakan Penilaian Pembelajaran dengan prinsip Edukatif, Otentik, Objektif, Akuntabel, Transparan, dan Terintegrasi;
1,6	Memfasilitasi dan melaksanakan Mimbar Akademik secara rutin/berkala;
1,7	Mengelola dan Meningkatkan jumlah dan kualitas kerjasama dalam bidang pendidikan;
2,1	Merumuskan dan mengimplementasikan Rencana Induk, Rencana Strategis, dan Roadmap Penelitian (Ripen);
2,2	Meningkatkan jumlah dan keterserapan dana penelitian internal;
2,3	Membentuk Kelompok Riset & Meningkatkan kualitas layanan jurnal/publikasi karya ilmiah;
2,4	Melaksanakan coaching-clinic penelitian secara rutin/berkala;
2,5	Mendelegasikan tugas kepada dosen untuk meneliti sesuai dengan keilmuan dan jumlah kredit penelitian setiap semester;
2,6	Mendelegasikan tugas kepada mahasiswa untuk meneliti bersama dosen setiap semesternya;
2,7	Melaksanakan penilaian penelitian dengan melibatkan reviewer pakar;
2,8	Mengelola dan Meningkatkan jumlah dan kualitas kerjasama dalam bidang penelitian dengan instansi pemerintah/swasta baik dalam maupun luar negeri;
3,1	Merumuskan dan mengimplementasikan Rencana Induk, Rencana Strategis, dan Roadmap Pengabdian kepada Masyarakat;
3,2	Meningkatkan jumlah dan keterserapan dana PkM internal;
3,3	Membentuk kelompok pelaksana PkM & Meningkatkan kualitas layanan jurnal/publikasi PkM;
3,4	Melaksanakan coaching-clinic PkM secara rutin/berkala;
3,5	Mendelegasikan tugas kepada dosen untuk melaksanakan PkM sesuai dengan keilmuan dan jumlah kredit PkM setiap semester;
3,6	Mendelegasikan tugas kepada mahasiswa untuk melaksanakan PkM bersama dosen setiap semesternya;
3,7	Melaksanakan penilaian PkM dengan melibatkan reviewer pakar;
3,8	Mengelola dan Meningkatkan jumlah dan kualitas kerjasama dalam bidang PkM dengan instansi pemerintah/swasta baik dalam maupun luar negeri;
4,1	Melaksanakan/menugaskan dosen dan mahasiswa dalam pengembangan soft skill dan hard skill pada workshop/pelatihan/seminar baik akademik maupun nonakademik dalam skala nasional maupun internasional



NO	STRATEGI
4,2	Mendelegasikan mahasiswa dalam kompetisi bidang akademik dan nonakademik;
4,3	Menjalin jejaring dengan ikatan alumni, asosiasi profesi, pengguna lulusan, instansi pemerintah/swasta, dan tokoh masyarakat;
4,4	Meningkatkan kualitas layanan publikasi karya ilmiah mahasiswa;
5,1	Merumuskan, melaksanakan dan mengevaluasi Dokumen Rencana Pengembangan, Dokumen Kebijakan Tata Pamong dan Tata Kelola
5,2	Melaksanakan sistem tata kelola dengan penuh kredibilitas, tanggungjawab dan berkeadilan
5,3	Merumuskan dan melaksanakan sistem tata kelola dengan pola kepemimpinan operasional, organisasional, dan publik.
5,4	Melaksanakan sistem penjaminan mutu internal dengan pola PPEPP
5,5	Mengelola dan Meningkatkan jumlah dan kualitas kerjasama pengembangan lembaga dengan instansi pemerintah/swasta baik dalam maupun luar negeri;
5,6	Menyusun dan Mengimplementasikan strategi rekrutmen mahasiswa baru untuk meningkatkan minat dan daya tarik prodi
5,7	Meningkatkan jumlah dan kualitas layanan kemahasiswaan (kewirausahaan, keaswajaan, karir/keprofesian, bakat/minat, dan penalaran)
5,8	Merumuskan dan Melaksanakan skema bimbingan akademik dan nonakademik secara rutin/berkala.
5,9	Meningkatkan jumlah, kualifikasi, kepemilikan sertifikasi, jabatan akademik dosen dan tenaga kependidikan.
5,10	Meningkatkan perolehan sumber dana pendidikan, penelitian, PkM, dan Investasi
5,11	Merumuskan dan melaksanakan skema pengelolaan dana dengan asas Partisipatif, Transparan, Efektif, Efisien, dan Akuntabel
5,12	Meningkatkan jumlah dan kualitas sarpras dan ICT pendukung kegiatan Tridharma PT
5,13	Melaksanakan Eksternal Benchmarking dengan Perguruan Tinggi Negeri Maupun Swasta baik Dalam Negeri maupun Luar Negeri



BAB II METODE SURVEI

A. Prosedur Survei

Pelaksanaan survei pengukuran pemahaman VMTS secara garis besar dilaksanakan melalui tahapan sebagai berikut:

1. Penyusunan Pedoman dan Instrumen

Penyusunan Pedoman dan Instrumen Survei Pemahaman VMTS dilaksanakan dibawah koordinasi dan kewenangan Lembaga Penjaminan Mutu (LPM)

2. Penentuan besar sampel dan teknik sampel

Penentuan besar sampel dan teknik sampel survei pengukuran pemahaman VMTS ditentukan berdasarkan jumlah populasi civitas akademika dan stakeholders dalam lingkup Institusi, UPPS, PS, dan Unit Kerja.

3. Penentuan responden

Responden yang menjadi sasaran survei pengukuran pemahaman VMTS adalah segenap civitas akademika dan stakeholders terdiri dari Dosen, Tenaga Kependidikan, dan Mahasiswa.

4. Pelaksanaan survei

Pelaksanaan survei pemahaman VMTS dilaksanakan setiap Semester.

5. Penyajian dan pelaporan hasil

Survei pemahaman VMTS disajikan dalam bentuk Laporan Survey Pemahaman VMTS dan dilaporkan kepada Pimpinan Institusi, UPPS, PS, dan Unit Kerja.

B. Instrumen Survei

Instrumen yang digunakan adalah 1) POS Survei Pemahaman VMTS. dan 2) Formulir Survei Pemahaman VMTS.



C. Teknik Pengumpulan Data

Teknik pengumpulan data dilakukan dengan pengisian angket/kuesioner dalam bentuk hardcopy dan/atau online melalui Google form.

D. Populasi dan Sampel

Populasi dan Sampel Survey Pemahaman VMTS adalah segenap civitas akademika dan stakeholders terdiri dari Dosen, Tenaga Kependidikan, dan Mahasiswa. Perhitungan jumlah sampel menggunakan rumus Slovin dengan error margin 5%.

E. Pengolahan Data

Data primer yang telah dikumpulkan selanjutnya diolah dan dianalisis secara deskriptif menggunakan perangkat lunak Microsoft Excel, dan disajikan dalam bentuk tabel untuk menunjukkan presentase pemahaman dan pelaksanaan VMTS oleh Dosen, Tenaga Kependidikan, dan Mahasiswa. Kriteria skor pemahaman adalah sebagai berikut:



BAB III PENUTUP

Dokumen Pedoman Survei Pemahaman VMTS merupakan dokumen mutu yang dirumuskan dari Dokumen SPMI dan Pengelolaan SPMI Universitas Sunan Giri Surabaya. Dokumen ini berisi panduan pelaksanaan Survei Pemahaman VMTS yang didalamnya berisi prosedur dan formulir Survei Pemahaman VMTS.

Pedoman Survei Pemahaman VMTS ini memiliki kedudukan yang strategis dalam peningkatan mutu dan wujud implementasi monitoring dan evaluasi dalam rangka peningkatan mutu tata kelola perguruan tinggi pada umumnya dan Unsuri Surabaya pada khususnya. Diharapkan berawal dari lahirnya dokumen ini mampu meningkatkan mutu Unsuri Surabaya dari segala aspek sesuai indikator dan kriteria yang telah ditetapkan khususnya pada aspek pendidikan. Pedoman Survei Pemahaman VMTS ini telah menyesuaikan SN-Dikti, KKNI, dan 9 Kriteria BAN-PT yang terbaru sehingga diharapkan dengan tercapainya standar ini maka nilai akreditasi akan meningkat.

Penyusun menyadari bahwa dokumen ini masih jauh dari sempurna oleh karena itu perlu diadakan evaluasi atas perkembangan kebijakan eksternal maupun internal. Selain itu perkembangan dan dinamika manajemen pendidikan tinggi merupakan faktor dominan yang mempengaruhi segala lini dan aspek sendi-sendi Universitas. Dengan melihat dari sudut pandang ini sudah sepantasnya perbaikan dan penyesuaian manual mutu rutin dilaksanakan dalam kurun waktu tertentu.



LAMPIRAN

1. POS Survei Pemahaman VMTS UPPS
2. Formulir Survei Pemahaman VMTS UPPS

	UNIVERSITAS SUNAN GIRI SURABAYA (UNSURI) Jl. Brigjend Katamso II Waru Sidoarjo Tlp. 031-8532477 Fax. 031-8542563 E-Mail: lpm@unsuri.ac.id Website: www.unsuri.ac.id	KODE	
		SPMI-05-173-21	
DOKUMEN STANDAR	PROSEDUR OPERASIONAL STANDAR	TANGGAL DIKELUARKAN	
JUDUL	MONEV PEMAHAMAN VMETS UPSS UNIVERSITAS UNIVERSITAS SUNAN GIRI SURABAYA	7 Pebruari 2021	
AREA	PENGELOLAAN	Revisi	Tgl Rev
BAGIAN	NONAKADEMIK		

**PROSEDUR OPERASIONAL STANDAR
MONEV PEMAHAMAN VMETS UPSS
UNIVERSITAS UNIVERSITAS SUNAN GIRI
SURABAYA**



Disiapkan oleh,	Diperiksa oleh,	Disahkan oleh,
 	 	
Cinda Thesisa I.D., ST. MT.	M. Catur Rizky, S.H.	H. Sudja'i, S.H., M.H
Ka. Lembaga Penjaminan Mutu	Sekretaris Universitas	Rektor

	UNIVERSITAS SUNAN GIRI SURABAYA (UNSURI) Jl. Brigjend Katamso II Waru Sidoarjo Tlp. 031-8532477 Fax. 031-8542563 E-Mail: lpm@unsuri.ac.id Website: www.unsuri.ac.id		KODE	
			<i>SPMI-05-173-21</i>	
DOKUMEN STANDAR	PROSEDUR OPERASIONAL STANDAR	TANGGAL DIKELUARKAN		
JUDUL	MONEV PEMAHAMAN VMTS UPPS UNIVERSITAS UNIVERSITAS SUNAN GIRI SURABAYA	7 Pebruari 2021		
AREA	PENGELOLAAN	Revisi	Tgl Rev	
BAGIAN	NONAKADEMIK			

1. TUJUAN

1. Digunakan sebagai acuan untuk pelaksanaan monitoring dan evaluasi Pemahaman Visi Misi Tujuan Strategi (VMTS) perlu memfasilitasi evaluasi kinerja, sistem kontrol, dan prosedur penjaminan mutu.
2. Mengendalikan pemahaman Visi Misi Tujuan Strategi (VMTS) agar berlangsung efektif dan memperoleh hasil sesuai yang direncanakan
3. Menggali informasi yang berkaitan dengan pemahaman Visi Misi Tujuan Strategi (VMTS) serta memperoleh bahan informasi untuk keberlanjutan pemahaman Visi Misi Tujuan Strategi (VMTS) berikutnya
4. Menggali informasi untuk pengambilan keputusan memberikan rekomendasi dalam pengambilan keputusan

2. DEFINISI

1. Monitoring adalah kegiatan pemantauan atau pengamatan yang berlangsung selama kegiatan berjalan untuk memastikan dan mengendalikan keserasian pelaksanaan program dengan perencanaan yang telah ditetapkan.
2. Monitoring pemahaman Visi Misi Tujuan Strategi (VMTS) adalah kegiatan pemantauan terhadap tingkat pemahaman VMTS agar pelaksanaannya sesuai dengan rencana yang telah ditetapkan
3. Evaluasi adalah upaya menilai kualitas program dan hasilnya secara berkala

dengan menggunakan pendekatan yang tepat

4. Evaluasi pemahaman Visi Misi Tujuan Strategi (VMTS) berarti upaya menggali informasi terhadap tingkat pemahaman Visi Misi Tujuan Strategi (VMTS) untuk menilai kualitasnya dengan menggunakan pendekatan yang tepat

3. RUANG LINGKUP

1. Tata cara dan persyaratan yang diperlukan dalam pelaksanaan monitoring dan evaluasi pemahaman Visi Misi Tujuan Strategi (VMTS).
2. Pihak-pihak yang terlibat dalam proses pelaksanaan monitoring dan evaluasi pemahaman Visi Misi Tujuan Strategi (VMTS).

4. PERINGATAN

Jika POS ini tidak dilaksanakan berdampak pada pemahaman Visi, Misi, Tujuan dan Strategi akan terganggu serta tidak seperti yang diharapkan.

5. REFERENSI

1. UU Nomor 12 Tahun 2012 tentang Pendidikan Tinggi;
2. PP Nomor 19 Tahun 2005 tentang Standar Nasional Pendidikan, sebagaimana telah diubah dengan PP Nomor 32 Tahun 2013 tentang Perubahan atas Peraturan Pemerintah Nomor 19 Tahun 2005;
3. PP Nomor 48 Tahun 2008 tentang Pendanaan Pendidikan;
4. PP Nomor 4 Tahun 2014 tentang Penyelenggaraan Pendidikan Tinggi dan Pengelolaan Perguruan Tinggi;
5. Perpres Nomor 8 Tahun 2012 tentang Kerangka Kualifikasi Nasional Indonesia;
6. Permenristekdikti Tinggi Nomor 44 Tahun 2015 tentang Standar Nasional Pendidikan Tinggi;
7. Permenristekdikti Tinggi Nomor 32 Tahun 2016 tentang Akreditasi Program Studi dan Perguruan Tinggi;
8. Permenristekdikti No. 61 Tahun 2016, PDDikti;
9. Permenristekdikti Nomor 62 Tahun 2016 tentang Sistem Penjaminan Mutu;
10. Permenristekdikti Nomor 100 Tahun 2016 tentang Pendirian, Perubahan Pendidikan Tinggi
11. Pembubaran Perguruan Tinggi Negeri, Dan Pendirian, Perubahan, Pencabutan Izin Perguruan Tinggi Swasta;

12. Per-BAN-PT No. 2 Tahun 2017, Sistem Akreditasi Nasional Dikti.
13. Statuta Universitas Sunan Giri Surabaya Tahun 2020.
14. Ortaker Universitas Sunan Giri Surabaya Tahun 2021.

6. PIHAK YANG TERLIBAT

1. LPM
2. GPM & UPM
3. Pimpinan UPPS/PS
4. Dosen
5. Staf
6. Mahasiswa



7. PROSEDUR





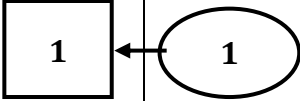
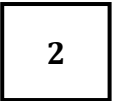
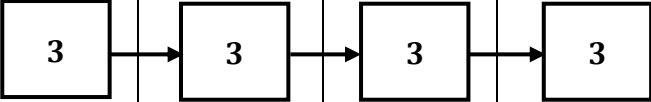

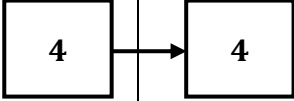
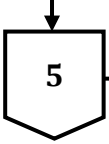
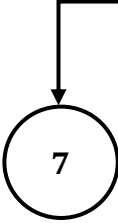
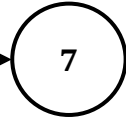
1. LPM merumuskan Pedoman Survei pemahaman VMTS UPPS Universitas Sunan Giri Surabaya untuk mendapat Review dan Pengesahan Rektor.
2. Rektor mengesahkan Pedoman pemahaman VMTS UPPS Universitas Sunan Giri Surabaya.
3. LPM melaksanakan diseminasi/sosialisasi Pedoman Survei pemahaman VMTS UPPS Universitas Sunan Giri Surabaya kepada pemangku kepentingan.
4. LPM mengirimkan surat permohonan pengisian Survei pemahaman VMTS UPPS Universitas Sunan Giri Surabaya melalui link online kepada UPPS dan PS.
5. UPPS dan PS menyebarkan link online pengisian pemahaman VMTS UPPS Universitas Sunan Giri Surabaya kepada Dosen, Tendik dan seluruh mahasiswa.
6. Dosen, Tendik dan seluruh mahasiswa mengisi Formulir Survei pemahaman VMTS UPPS Universitas Sunan Giri Surabaya secara online.
7. LPM mengirimkan rekapitulasi data hasil survei pemahaman VMTS UPPS Universitas Sunan Giri Surabaya kepada GPM dan UPM.
8. GPM dan UPM menyusun Laporan Hasil Survei pemahaman VMTS UPPS Universitas Sunan Giri Surabaya dan menyerahkannya kepada UPPS dan PS dengan tembusan kepada Rektor melalui email: rektorat@unsuri.ac.id dan LPM melalui email: lpm@unsuri.ac.id.

9. UPPS bersama PS melaksanakan Rapat Tinjauan Manajemen untuk membahas tindak lanjut berdasarkan hasil pemahaman VMTS UPPS Universitas Sunan Giri Surabaya.
10. UPPS dan PS melaksanakan tindak lanjut berdasarkan hasil RTM sebelumnya.

8. DIAGRAM ALUR

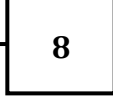
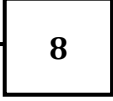
PROSEDUR	PIHAK					WAKTU	DOKUMEN
	REKTOR	LPM	UPPS dan PS	GPM dan UPM	DOSEN, TENDIK MAHASISWA		
1. LPM merumuskan Pedoman Survei pemahaman VMTS Universitas untuk mendapat Review dan Pengesahan Rektor.						7 Hari	Pedoman dan Tautan Survei Kepuasan pemahaman VMTS UPPS Universitas Sunan Giri Surabaya
2. Rektor mengesahkan Pedoman Survei pemahaman VMTS UPPS Universitas Sunan Giri Surabaya						1 Hari	SK Pedoman Survei Kepuasan pemahaman VMTS UPPS Universitas Sunan Giri Surabaya
3. LPM melaksanakan diseminasi/sosialisasi Pedoman Survei pemahaman VMTS UPPS Universitas Sunan Giri Surabaya kepada pemangku kepentingan.						1 Hari	Pedoman dan Tautan Survei Kepuasan pemahaman VMTS UPPS Universitas Sunan Giri Surabaya, Presensi Kehadiran, Materi, Notulen

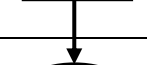
<p>4. LPM mengirimkan surat permohonan pengisian Survei pemahaman VMTS UPPS Universitas Sunan Giri Surabaya melalui link online kepada UPPS dan PS.</p>					1 Hari	<p>Surat Permohonan Pengisian Survei pemahaman VMTS UPPS Universitas Sunan Giri Surabaya</p>
<p>5. UPPS dan PS menyebarkan link online pengisian Survei pemahaman VMTS UPPS Universitas Sunan Giri Surabaya kepada Dosen, Tendik seluruh mahasiswa.</p>					3 Hari	<p>Tautan Survei Kepuasan Layanan & Pelaksanaan Proses Pendidikan</p>
<p>6. Dosen, Tendik seluruh mahasiswa mengisi Formulir Survei pemahaman VMTS UPPS Universitas Sunan Giri Surabaya secara online.</p>					7 Hari	<p>Formulir dan Tautan Kepuasan pemahaman VMTS UPPS Universitas Sunan Giri Surabaya</p>
<p>7. LPM mengirimkan rekapitulasi data hasil Survei Kepuasan pemahaman VMTS UPPS Universitas Sunan Giri Surabaya kepada GPM dan UPM.</p>					1 Hari	<p>Rekapitulasi Data Hasil Survei Kepuasan pemahaman VMTS UPPS Universitas Sunan Giri Surabaya</p>

<p>8. GPM dan UPM menyusun Laporan Hasil Survei Kepuasan pemahaman VMTS UPPS Universitas Sunan Giri Surabaya dan menyerahkannya kepada UPPS dan PS dengan tembusan kepada Rektor melalui email: rektorat@unsuri.ac.id dan LPM melalui email: lpm@unsuri.ac.id.</p>						<p>7 Hari</p>	<p>Laporan Hasil Survei Kepuasan pemahaman VMTS UPPS Universitas Sunan Giri Surabaya</p>
<p>9. UPPS bersama PS melaksanakan Rapat Tinjauan Manajemen untuk membahas tindak lanjut berdasarkan hasil Survei pemahaman VMTS UPPS Universitas Sunan Giri Surabaya</p>						<p>1 Hari</p>	<p>Laporan Hasil Survei Kepuasan pemahaman VMTS UPPS Universitas Sunan Giri Surabaya</p>
<p>10. UPPS dan PS melaksanakan tindak lanjut berdasarkan hasil RTM sebelumnya.</p>						<p>7 Hari</p>	<p>Rencana Tindak Lanjut (RTL)</p>



**LEMBAGA PENJAMINAN MUTU
UNIVERSITAS SUNAN GIRI SURABAYA
(UNSUREI SURABAYA)**

Jl. Brigjend. Katamso II Waru Sidoarjo Tlp. 031-8532477 Fax. 031-8532567
E-mail : lpm@unsuri.ac.id Website : www.unsuri.ac.id

	UNIVERSITAS SUNAN GIRI SURABAYA Jl. Brigjend Katamso II Waru Sidoarjo Tlp. 031-853247, Fax. 031-8542563 E-Mail: info@unsuris.ac.id Website: www.unsuri.ac.id	KODE	
		SPMI-04-006-21	
DOKUMEN	FORMULIR SPMI	TANGGAL DIKELUARKAN 1 Februari 2021	
JUDUL	SURVEI PEMAHAMAN VMTS UPPS		
AREA	VMTS	Revisi 0	Tgl Rev 0
BAGIAN	NONAKADEMIK		

**FORMULIR
SURVEI PEMAHAMAN VISI, MISI, TUJUAN, DAN STRATEGI
UPPS**



Disiapkan oleh,	Diperiksa oleh,	Disahkan oleh,
Cilda Thesisa I.D., ST. MT.	M. Catur Rizky, S.H.	H. Sudja'i, S.H., M.H
Ka. Lembaga Penjaminan Mutu	Sekretaris Universitas	Rektor



LEMBAGA PENJAMINAN MUTU UNIVERSITAS SUNAN GIRI SURABAYA (UNSURE SURABAYA)

Jl. Briggend. Katamso II Waru Sidoarjo Tlp. 031-8532477 Fax. 031-8532567
E-mail : lpm@unsuri.ac.id Website : www.unsuri.ac.id

SURVEI PEMAHAMAN VISI, MISI, TUJUAN, DAN STRATEGI UNIT PENGELOLA PROGRAM STUDI UNIVERSITAS SUNAN GIRI SURABAYA 2021

Tujuan survei ini adalah untuk mengetahui tingkat pemahaman Visi, Misi, Tujuan, dan Strategi Unit Pengelola Program Studi (UPPS) di lingkungan Unsuri Surabaya oleh Pimpinan/Pejabat Struktural, Dosen, Tenaga Kependidikan, Mahasiswa, Alumni, dan Stakeholder lainnya. Mohon kiranya Saudara/i berkenan meluangkan waktunya kurang dari 5 menit untuk mengisi kuesioner berikut. Kami akan menjaga kerahasiaan data yang Anda isikan dan hanya informasi secara umum yang akan dilaporkan.

Kontribusi Anda dalam mengisi Survei Pemahaman Visi, Misi, Tujuan, dan Strategi UPPS di lingkungan Unsuri Surabaya ini sangat kami harapkan sebagai masukan data untuk evaluasi diri, kebutuhan Akreditasi Institusi/Program Studi, dan peningkatan kualitas UPPS di lingkungan Unsuri Surabaya kedepannya.

NO	IDENTITAS RESPONDEN	JAWABAN
1	Nama	(isian)
2	Jabatan	1. Pimpinan/Pejabat Struktural 2. Dosen 3. Tenaga Kependidikan 4. Mahasiswa 5. Lulusan

NO	PERTANYAAN	JAWABAN			
1	Berapa lama anda mengenal/bergabung dengan FAI Unsuri Surabaya?	< 1 Tahun	1-2 Tahun	3-4 Tahun	> 4 Tahun
2	Apakah anda mengetahui Visi FAI Unsuri Surabaya?	Ya		Tidak	
3	Dari manakah anda mengetahui Visi FAI Unsuri Surabaya?	1. Sosialisasi/Diseminasi oleh Pimpinan/ Dosen/Tendik			

PROGRAM SARJANA:

Fakultas Agama Islam: Prodi Pendidikan Agama Islam; Prodi PGMI; Prodi Hukum Keluarga Islam; Prodi Ekonomi Syariah

Fakultas Teknik: Prodi Teknik Mesin; Prodi Teknik Sipil.

Fakultas Hukum & Sosial: Prodi Hukum; Prodi Administrasi Negara.

Fakultas Ekonomi: Prodi Manajemen.

PROGRAM MAGISTER:

Program Pascasarjana: Program Studi Hukum; Pendidikan Agama Islam; Hukum Keluarga Islam.



**LEMBAGA PENJAMINAN MUTU
UNIVERSITAS SUNAN GIRI SURABAYA
(UNSUREI SURABAYA)**

Jl. Brigjend. Katamso II Waru Sidoarjo Tlp. 031-8532477 Fax. 031-8532567
E-mail : lpm@unsuri.ac.id Website : www.unsuri.ac.id

NO	PERTANYAAN	JAWABAN	
		2. Website Unsuri.ac.id 3. Buku Pedoman Akademik 4. Phamplet/Baliho/Banner 5. Pigura 6. Brosur 7. Dokumen Tercetak Lainnya 8. Dokumen Elektronik Lainnya 9. Media Sosial Unsuri Surabaya 10. Lainnya	
4	Pilihlah Visi FAI Unsuri Surabaya yang benar!	1. Menjadi Pengelola Program Studi bidang Islam yang unggul di tingkat Internasional, berjiwa dan berkarakter Aswaja An-Nahdliyah 2. Menjadi Pengelola Program Studi bidang Keagamaan Islam yang unggul di tingkat Internasional, berjiwa kewirausahaan, dan berkarakter Aswaja An-Nahdliyah 3. Menjadi Pengelola Program Studi bidang Keagamaan Islam yang unggul, berjiwa kewirausahaan, dan bercirikan Aswaja An-Nahdliyah 4. Menjadi Fakultas bidang Keagamaan Islam yang unggul di tingkat Internasional, berkarakter kewirausahaan, dan berjiwa Aswaja An-Nahdliyah	
5	Menurut anda Visi FAI Unsuri Surabaya tercermin pada:	1. Pembelajaran 2. Penelitian 3. PkM 4. Luaran dan Capaian Tridharma 5. Tata Pamong Tata Kelola 6. Lainnya	
6	Apakah anda mengetahui Misi FAI Unsuri Surabaya?	Ya	Tidak
7	Dari manakah anda mengetahui Misi FAI Unsuri Surabaya?	1. Sosialisasi/Diseminasi oleh Pimpinan/Dosen/Tendik	

PROGRAM SARJANA:

Fakultas Agama Islam: Prodi Pendidikan Agama Islam; Prodi PGMI; Prodi Hukum Keluarga Islam; Prodi Ekonomi Syariah

Fakultas Teknik: Prodi Teknik Mesin; Prodi Teknik Sipil.

Fakultas Hukum & Sosial: Prodi Hukum; Prodi Administrasi Negara.

Fakultas Ekonomi: Prodi Manajemen.

PROGRAM MAGISTER:

Program Pascasarjana: Program Studi Hukum; Pendidikan Agama Islam; Hukum Keluarga Islam.



**LEMBAGA PENJAMINAN MUTU
UNIVERSITAS SUNAN GIRI SURABAYA
(UNSUREI SURABAYA)**

Jl. Brigjend. Katamso II Waru Sidoarjo Tlp. 031-8532477 Fax. 031-8532567
E-mail : lpm@unsuri.ac.id Website : www.unsuri.ac.id

NO	PERTANYAAN	JAWABAN
		<ol style="list-style-type: none">2. Website Unsuri.ac.id3. Buku Pedoman Akademik4. Phamplet/Baliho/Banner5. Pigura6. Brosur7. Dokumen Tercetak Lainnya8. Dokumen Elektronik Lainnya9. Media Sosial Unsuri Surabaya10. Lainnya
8	Pilihlah Misi FAI Unsuri Surabaya yang menurut anda benar!	<ol style="list-style-type: none">1. <ol style="list-style-type: none">a) Mengelola pembelajaran dengan berjiwa Kewirausahaan dan berkarakter Aswaja An-Nahdliyah.b) Mengelola penelitian untuk mengembangkan dan menghasilkan pengetahuan baru dalam rangka pengembangan sumber daya manusia..c) Mengelola pengabdian kepada masyarakat untuk kemajuan bangsa Indonesia dengan mengembangkan masyarakat Entrepreneur yang dilandasi nilai-nilai luhur Aswaja An-Nahdliyah.d) Meningkatkan kualitas luaran dan capaian Tridharma Dosen dan Mahasiswa.e) Melaksanakan tata kelola secara kredibel, transparan, akuntabel, bertanggungjawab, dan berkeadilan.2. <ol style="list-style-type: none">a) Mengelola pembelajaran pada Program Studi bidang Keagamaan Islam, berjiwa Kewirausahaan dan berkarakter Aswaja An-Nahdliyah.b) Mengelola penelitian pada Program Studi bidang Keagamaan Islam untuk mengembangkan dan menghasilkan pengetahuan baru dalam rangka pengembangan sumber daya manusia..c) Mengelola pengabdian kepada

PROGRAM SARJANA:

Fakultas Agama Islam: Prodi Pendidikan Agama Islam; Prodi PGMI; Prodi Hukum Keluarga Islam; Prodi Ekonomi Syariah

Fakultas Teknik: Prodi Teknik Mesin; Prodi Teknik Sipil.

Fakultas Hukum & Sosial: Prodi Hukum; Prodi Administrasi Negara.

Fakultas Ekonomi: Prodi Manajemen.

PROGRAM MAGISTER:

Program Pascasarjana: Program Studi Hukum; Pendidikan Agama Islam; Hukum Keluarga Islam.



**LEMBAGA PENJAMINAN MUTU
UNIVERSITAS SUNAN GIRI SURABAYA
(UNSURE SURABAYA)**

Jl. Brigjend. Katamso II Waru Sidoarjo Tlp. 031-8532477 Fax. 031-8532567
E-mail : lpm@unsuri.ac.id Website : www.unsuri.ac.id

NO	PERTANYAAN	JAWABAN
		<p>masyarakat pada Program Studi bidang Keagamaan Islam untuk kemajuan bangsa Indonesia dengan mengembangkan masyarakat Entrepreneur yang dilandasi nilai-nilai luhur Aswaja An-Nahdliyah. d) Meningkatkan kualitas luaran dan capaian Tridharma Dosen dan Mahasiswa pada Program Studi bidang Keagamaan Islam. e) Melaksanakan tata kelola Fakultas Agama Islam secara kredibel, transparan, akuntabel, bertanggungjawab, dan berkeadilan.</p> <p>3. a) Mengelola pembelajaran fakultas islam, berkarakter Kewirausahaan dan berjiwa Aswaja An-Nahdliyah. b) Mengelola penelitian pada fakultas islam untuk meningkatkan pengetahuan baru dalam rangka pengembangan sumber daya manusia. c) Mengelola pengabdian kepada masyarakat fakultas islam untuk meningkatkan masyarakat Entrepreneur yang dilandasi nilai luhur Aswaja An-Nahdliyah. d) Menambah kualitas luaran dan capaian Tridharma Dosen dan Mahasiswa fakultas islam. e) Melaksanakan tata kelola Fakultas Agama Islam secara kredibel, transparan, akuntabel, bertanggungjawab, dan berkeadilan.</p> <p>4. a) Mengelola pembelajaran pada Program Studi bidang Keagamaan Islam. b) Mengelola penelitian pada Program Studi bidang Keagamaan Islam. c) Mengelola pengabdian kepada masyarakat pada Program Studi bidang Keagamaan Islam. d) Meningkatkan</p>

PROGRAM SARJANA:

Fakultas Agama Islam: Prodi Pendidikan Agama Islam; Prodi PGMI; Prodi Hukum Keluarga Islam; Prodi Ekonomi Syariah

Fakultas Teknik: Prodi Teknik Mesin; Prodi Teknik Sipil.

Fakultas Hukum & Sosial: Prodi Hukum; Prodi Administrasi Negara.

Fakultas Ekonomi: Prodi Manajemen.

PROGRAM MAGISTER:

Program Pascasarjana: Program Studi Hukum; Pendidikan Agama Islam; Hukum Keluarga Islam.



**LEMBAGA PENJAMINAN MUTU
UNIVERSITAS SUNAN GIRI SURABAYA
(UNSUREI SURABAYA)**

Jl. Brigjend. Katamso II WaruSidoarjoTlp. 031-8532477 Fax. 031-8532567
E-mail : lpm@unsuri.ac.id Website : www.unsuri.ac.id

NO	PERTANYAAN	JAWABAN	
		kualitas luaran dan capaian Tridharma pada Program Studi bidang Keagamaan Islam. e) Melaksanakan tata kelola Fakultas Agama Islam.	
9	Apakah anda mengetahui Tujuan FAI Unsuri Surabaya?	Ya	Tidak
10	Dari manakah anda mengetahui Tujuan FAI Unsuri Surabaya?	<ol style="list-style-type: none"> 1. Sosialisasi/Diseminasi oleh Pimpinan/Dosen/Tendik 2. Website Unsuri.ac.id 3. Buku Pedoman Akademik 4. Phamplet/Baliho/Banner 5. Pigura 6. Brosur 7. Dokumen Tercetak Lainnya 8. Dokumen Elektronik Lainnya 9. Media Sosial Unsuri Surabaya 10. Lainnya 	
11	Pilihlah Tujuan FAI Unsuri Surabaya yang menurut anda benar!	<ol style="list-style-type: none"> 1. a) Terwujudnya pembelajaran efektif pada fakultas islam, berjiwa Kewirausahaan dan berkarakter Aswaja An-Nahdliyah. b) Terwujudnya kegiatan penelitian berdaya saing nasional dan internasional pada fakultas islam untuk mengembangkan dan menghasilkan pengetahuan baru dalam rangka pengembangan sumber daya manusia. c) Terwujudnya kegiatan pengabdian kepada masyarakat pada fakultas islam yang berdampak untuk kemajuan bangsa Indonesia dengan mengembangkan masyarakat Entrepreneur yang dilandasi nilai-nilai luhur Aswaja An-Nahdliyah. d) Terwujudnya peningkatan kualitas luaran dan capaian Tridharma Dosen dan Mahasiswa fakultas islam. e) Terwujudnya tata kelola fakultas islam 	

PROGRAM SARJANA:

Fakultas Agama Islam: Prodi Pendidikan Agama Islam; Prodi PGMI; Prodi Hukum Keluarga Islam; Prodi Ekonomi Syariah

Fakultas Teknik: Prodi Teknik Mesin; Prodi Teknik Sipil.

Fakultas Hukum & Sosial: Prodi Hukum; Prodi Administrasi Negara.

Fakultas Ekonomi: Prodi Manajemen.

PROGRAM MAGISTER:

Program Pascasarjana: Program Studi Hukum; Pendidikan Agama Islam; Hukum Keluarga Islam.



**LEMBAGA PENJAMINAN MUTU
UNIVERSITAS SUNAN GIRI SURABAYA
(UNSURE SURABAYA)**

Jl. Brigjend. Katamso II Waru Sidoarjo Tlp. 031-8532477 Fax. 031-8532567
E-mail : lpm@unsuri.ac.id Website : www.unsuri.ac.id

NO	PERTANYAAN	JAWABAN
		<p>dengan kredibel, transparan, akuntabel, bertanggungjawab, dan berkeadilan.</p> <p>2. a) Terwujudnya pembelajaran efektif pada Program Studi bidang Keagamaan Islam, berjiwa Kewirausahaan dan berkarakter Aswaja An-Nahdliyah. b) Terwujudnya kegiatan penelitian berdaya saing nasional dan internasional pada Program Studi Keagamaan Islam untuk mengembangkan dan menghasilkan pengetahuan baru dalam rangka pengembangan sumber daya manusia. c) Terwujudnya kegiatan pengabdian kepada masyarakat pada Program Studi Keagamaan Islam yang berdampak untuk kemajuan bangsa Indonesia dengan mengembangkan masyarakat Entrepreneur yang dilandasi nilai-nilai luhur Aswaja An-Nahdliyah. d) Terwujudnya peningkatan kualitas luaran dan capaian Tridharma Dosen dan Mahasiswa Program Studi Keagamaan Islam. e) Terwujudnya tata kelola Fakultas Agama Islam dengan kredibel, transparan, akuntabel, bertanggungjawab, dan berkeadilan.</p> <p>3. a) Terwujudnya pembelajaran efektif pada Program Studi bidang Keagamaan Islam. b) Terwujudnya kegiatan penelitian berdaya saing nasional dan internasional pada Program Studi Keagamaan Islam. c) Terwujudnya kegiatan pengabdian kepada masyarakat pada Program Studi Keagamaan Islam. d) Terwujudnya peningkatan kualitas luaran dan</p>

PROGRAM SARJANA:

Fakultas Agama Islam: Prodi Pendidikan Agama Islam; Prodi PGMI; Prodi Hukum Keluarga Islam; Prodi Ekonomi Syariah

Fakultas Teknik: Prodi Teknik Mesin; Prodi Teknik Sipil.

Fakultas Hukum & Sosial: Prodi Hukum; Prodi Administrasi Negara.

Fakultas Ekonomi: Prodi Manajemen.

PROGRAM MAGISTER:

Program Pascasarjana: Program Studi Hukum; Pendidikan Agama Islam; Hukum Keluarga Islam.



**LEMBAGA PENJAMINAN MUTU
UNIVERSITAS SUNAN GIRI SURABAYA
(UNSURE SURABAYA)**

Jl. Brigjend. Katamso II Waru Sidoarjo Tlp. 031-8532477 Fax. 031-8532567
E-mail : lpm@unsuri.ac.id Website : www.unsure.ac.id

NO	PERTANYAAN	JAWABAN
		<p>capaian Tridharma Program Studi Keagamaan Islam. e) Terwujudnya tata kelola Fakultas Agama Islam.</p> <p>4. a) Terciptanya pembelajaran efektif pada Fakultas Islam, berkarakter Kewirausahaan dan berjiwa Aswaja An-Nahdliyah. b) Terciptanya kegiatan penelitian berdaya saing nasional pada Fakultas Islam untuk mengembangkan dan menghasilkan pengetahuan baru dalam rangka pengembangan sumber daya manusia. c) Terciptanya kegiatan pengabdian kepada masyarakat pada Fakultas Islam yang berdampak untuk kemajuan bangsa Indonesia dengan mengembangkan masyarakat Entrepreneur yang dilandasi nilai-nilai luhur Aswaja An-Nahdliyah. d) Terciptanya peningkatan kualitas luaran dan capaian Tridharma Dosen dan Mahasiswa Fakultas Islam. e) Terciptanya tata kelola Fakultas Agama Islam dengan kredibel, transparan, akuntabel, bertanggungjawab, dan berkeadilan.</p>

PROGRAM SARJANA:

Fakultas Agama Islam: Prodi Pendidikan Agama Islam; Prodi PGMI; Prodi Hukum Keluarga Islam; Prodi Ekonomi Syariah

Fakultas Teknik: Prodi Teknik Mesin; Prodi Teknik Sipil.

Fakultas Hukum & Sosial: Prodi Hukum; Prodi Administrasi Negara.

Fakultas Ekonomi: Prodi Manajemen.

PROGRAM MAGISTER:

Program Pascasarjana: Program Studi Hukum; Pendidikan Agama Islam; Hukum Keluarga Islam.